

## MAKING AN ENTRANCE ... SAFE

Speedgate Xentry 3 met voetgangerstoegang

### VOETGANGERS EN KINDEREN

#### Een Speedgate is een machine

Een zelfstandig opererende machine met bewegende delen kan zonder de juiste waarschuwingen en beveiligingen, een gevaar opleveren voor personen.

#### Een machine moet CE gekeurd zijn

Een Speedgate moet daarnaast aan een aantal specifieke normen voldoen, waaronder de EN13241. Deze schrijft beveiliging voor, voor de hiernaast gemarkeerde situaties. Een keuringsinstantie moet de Speedgate hiervoor certificeren.

Xentry 2&3 Speedgates zijn gecertificeert door de, zeer strenge, TÜV in Duitsland. Deze interpreteren de norm strikt en schrijven beveiliging van alle hiernaast beschreven situaties voor.

#### Xentry Speedgates zijn écht veilig

Door de beveiliging in alle situaties (in tegenstelling tot andere fabrikanten), het ontwerp (van bv scharnieren) en de kwaliteit is een Xentry écht veilig voor argeloze voetgangers en spelende kinderen.



### SLUITENDE BEWEGING

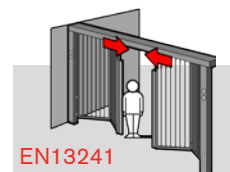
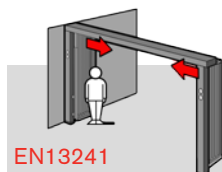

### OPENGAANDE BEWEGING

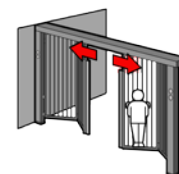
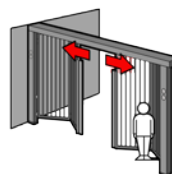
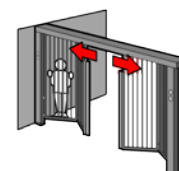
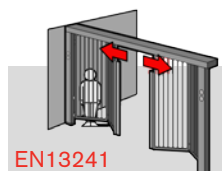

### BEKNELLINGSGEVAAR

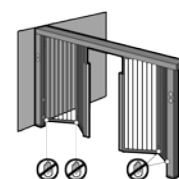

## SPEEDGATE & VEILIGHEID

Om te voldoen aan de strenge TÜV certificering voor persoonsveiligheid heeft een speedgate onder andere de volgende onderdelen.

- ① veiligheidslijsten voor persoonsbeveiliging van de sluitende beweging
- ② veiligheidslijsten voor persoonsbeveiliging van de opengaande beweging
- ③ fotocellen t.b.v. persoonsbeveiliging
- ④ ⑤ lussen voor detecteren van voertuig
- ⑥ verkeerslicht

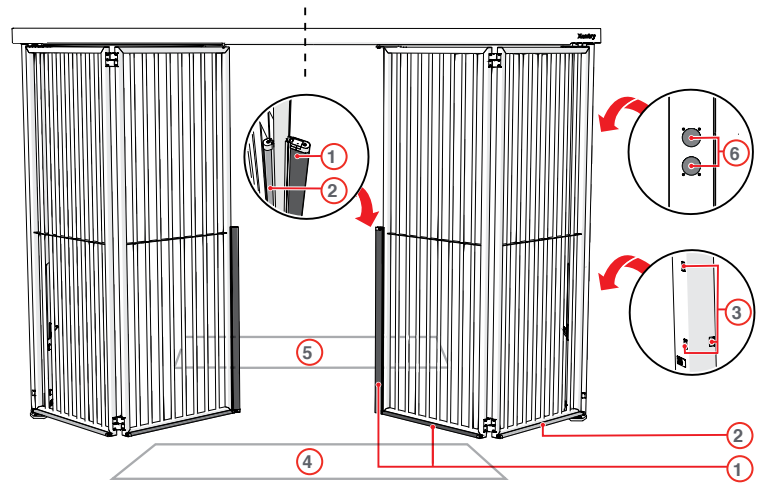

## OMGEVING & VEILIGHEID

Een veilige Speedgate staat in een omgeving die gebruikers en passanten bewust maakt dat er een Speedgate staat en helpt deze goed te gebruiken of te passeren. Al naar gelang de situatie kan dit door:

- goed zicht op de Speedgate (vrij van bomen etc)
- goede verlichting van de speedgate en omgeving
- goede waarschuwings borden op rond de Speedgate
- stopstrepen om te duiden waar te wachten met de auto
- vakken om aan te geven waar het gevaarlijk is zich te bevinden

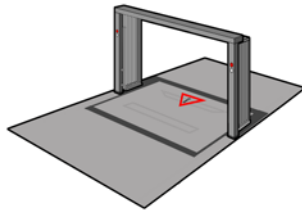

## ONDERHOUD & VEILIGHEID

Een Speedgate moet verplicht jaarlijks worden onderhouden. Werking van veiligheden moet dan visueel worden gecontroleerd. HTC service biedt écht zekerheid over veiligheid, door de werking van veiligheden bij iedere servicebeurt niet alleen visueel te controleren, maar met testapparatuur ook te meten. U krijgt hiervan een meetrapport.



**DESIGN & VEILIGHEID** kunnen elkaar versterken. Xentry speedgates kunnen daarom altijd volledig naar wens worden vorm gegeven.



VOOR MEER INFORMATIE GA NAAR [WWW.HTC-PS.COM](http://WWW.HTC-PS.COM)